



Doc : Gi19-201907- 10 Maj : 29 / 01 / 2021

EN 795:2012 Type B



FA 60 015 00

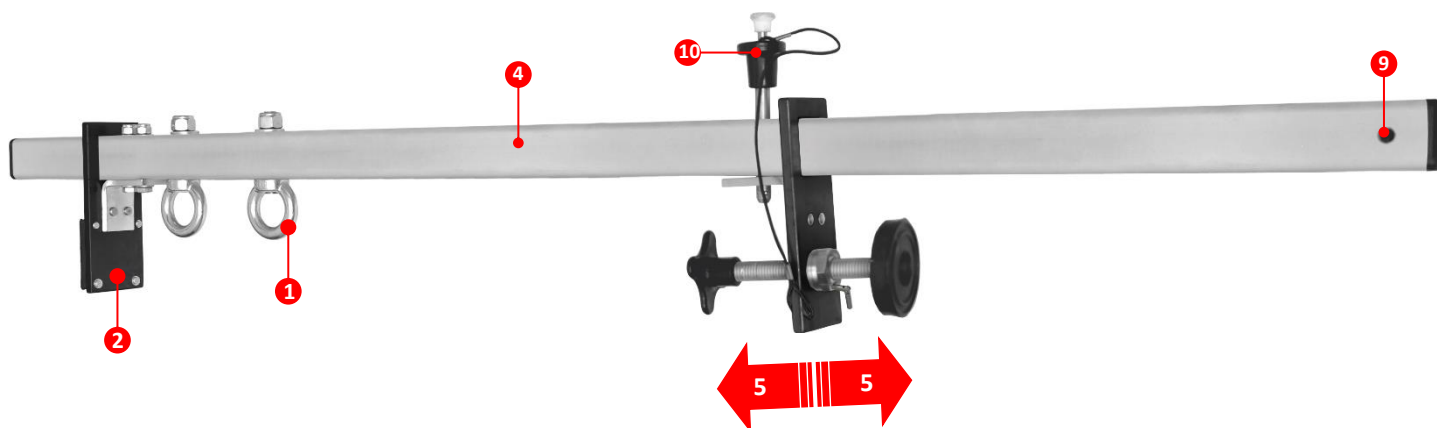
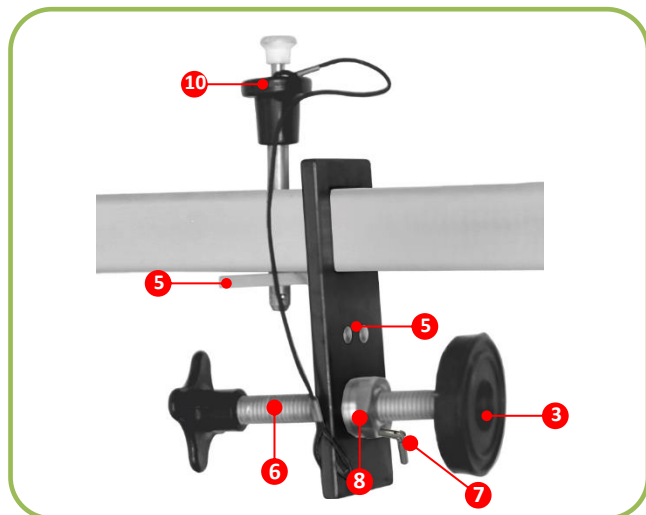
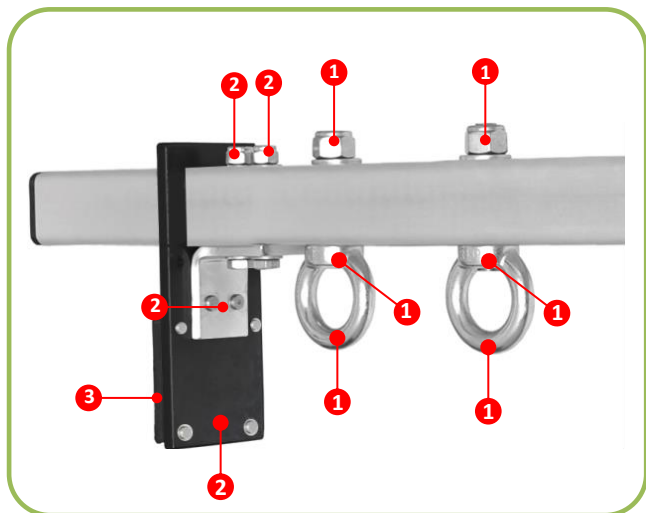



Guide d'Inspection Équipement de Protection Individuelle

Barre d'ancrage de porte - Vérification Visuelle / Fonctionnelle (FR)



Accompagner de la notice d'utilisation du produit, de la fiche journal d'inspection et sans outillage spécifique ou appareil de mesure particulier. Observer visuellement et au toucher chaque composant du produit afin de détecter des anomalies. Si un point de contrôle ci-dessous était défectueux, il est obligatoire de ne plus utiliser l'appareil et de le remplacer par un appareil conforme ou de le retourner soit à Kratos Safety, soit un centre agréé afin de réaliser les réparations. L'utilisation de cette fiche aux fins d'inspection périodique est réservée aux personnes compétentes.

Contrôler visuellement l'aspect de la Barre d'ancrage ; celle-ci doit être contrôlable

1 **Anneaux d'accrochage :**

Vérifier l'état des anneaux d'accrochage ; aucun défaut de type usure, coupure, déformation ne doit être présent. Vérifier le serrage des vis sans tête six pans creux ainsi que des écrous frein de serrage.

2 **Patte d'appui :**

Vérifier l'état de la patte d'appui et des rivets de fixation ; aucun défaut de type usure, coupure, déformation ne doit être présent. Vérifier le serrage des écrous frein.

3 **Patins antiglisse :**

Vérifier l'état des patins antiglisse ainsi que leur fixation ; aucun défaut de type usure, coupure, déformation ne doit être présent.

4 **Tube :**

Vérifier l'état du tube en aluminium, ainsi que des ouvertures de réglage ; aucun défaut de type usure, coupure, déformation ne doit être présent.

5 **Coulisseau :**

Vérifier l'état du coulisseau ainsi que des rivets de fixation ; aucun défaut de type usure, coupure, déformation ne doit être présent. Vérifier le coulissement sur le tube.

6 **Vis de serrage du coulisseau :**

Vérifier l'état de la vis de serrage ; aucun défaut de type usure, coupure, déformation ou oxydation ne doit être présent. Vérifier son fonctionnement en la vissant et dévissant.

7 **Vis articulée :**

Vérifier la présence et l'état de la vis articulée ; aucun défaut de type usure, coupure, déformation ou oxydation ne doit être présent. Vérifier son fonctionnement en la vissant et dévissant.

8 **Écrou du coulisseau :**

Vérifier l'état de l'écrou sur le coulisseau ; aucun défaut de type usure, coupure, déformation ou oxydation ne doit être présent.

9 **Vis de butée :**

Vérifier la présence et le serrage de la vis de butée sur le tube ; aucun défaut de type usure, coupure, déformation ou oxydation ne doit être présent.

10 **Goupille de verrouillage :**

Contrôler l'état de la goupille de verrouillage ; aucune déformation, coupure, usure ou oxydation ne doit être présent. Vérifier le fonctionnement de la goupille en la manipulant.

État de conservation :

Évaluer l'état de conservation en tenant compte des contrôles ci-dessus, et de l'aspect général du produit.



Supported by the product's user manual and the inspection log; specific equipment and measuring devices not required. Look over and touch each component of the product in order to detect faults. If a below-mentioned control point is found to be defective, the device must absolutely not be reused and must be replaced with a compliant device or returned either to KRATOS SAFETY or to a certified centre for repairs to be completed. The use of this document for periodic inspection is reserved for competent persons.

Complete a visual check of the door anchor's appearance: it must be possible to inspect it

1 **D-ring / anchor point:**

Check the condition of the D-rings; there cannot be any signs of wear, cuts or deformation. Check the tightness of hex socket headless screws and lock nuts.

2 **Support lug:**

Check the condition of the support lug and clamping rivets; there cannot be any signs of wear, cuts or deformation. Check the tightness of lock nuts.

3 **Non-slip pads:**

Check the condition and tightness of non-slip pads; there cannot be any signs of wear, cuts or deformation.

4 **Tube:**

Check the condition of the aluminium tube and adjustment openings; there cannot be any signs of wear, cuts or deformation.

5 **Slider:**

Check the condition of the slider and clamping rivets; there cannot be any signs of wear, cuts or deformation. Check the sliding on the tube.

6 **Slide clamping screw:**

Check the condition of the clamping screw; there cannot be any signs of wear, cuts, deformation or oxidation. Make sure it is working properly by tightening and loosening it.

7 **Eye bolt:**

Check the condition of the eye bolt; there cannot be any signs of wear, cuts, deformation or oxidation. Make sure it is working properly by tightening and loosening it.

8 **Slide nut:**

Check the condition of the nut on the slide; there cannot be any signs of wear, cuts, deformation or oxidation.

9 **Stop screw:**

Check the tightness of the stop screw on the tube; there cannot be any signs of wear, cuts, deformation or oxidation.

10 **Locking pin:**

Check the condition of the locking pin: there cannot be any signs of deformation, cuts, wear or oxidation. Make sure the pin is working properly by moving it around.

State of wear:

Evaluate the state of wear, keeping the above inspections in mind, as well as the product's general appearance.



Adjuntar el manual de instrucciones del producto y la ficha del diario de inspección, sin herramientas específicas ni aparato de medición especial. Observar visualmente y tocar cada componente del producto para detectar anomalías. Si alguno de los puntos de control a continuación presentase algún fallo, será obligatorio dejar de usar el aparato y sustituirlo por un aparato conforme o reenviarlo a Kratos Safety o a un centro autorizado para realizar las reparaciones. El uso de esta ficha con fines de inspección periódica está reservado a las personas capacitadas para ello

Controlar visualmente el aspecto de la barra de anclaje; esta debe poder controlarse

1 Anilla de anclaje:

Comprobar el estado de las anillas de anclaje, no deben presentar ningún fallo de tipo desgaste, corte ni deformación. Comprobar el apriete de los tornillos sin cabeza hexagonales huecos así como el de las tuercas autoblocantes de apriete.

2 Pata de apoyo:

Comprobar el estado de la pata de apoyo y de los remaches de fijación, no deben presentar ningún fallo de tipo desgaste, corte ni deformación. Comprobar el apriete de las tuercas autoblocantes.

3 Patines antideslizantes:

Comprobar el estado de los patines antideslizantes así como su fijación, no deben presentar ningún fallo de tipo desgaste, corte ni deformación.

4 Tubo:

Comprobar el estado del tubo de aluminio, así como de las aberturas de ajuste, no deben presentar ningún fallo de tipo desgaste, corte ni deformación.

5 Corredera:

Comprobar el estado de la corredera, así como los remaches de fijación; no deben presentar ningún fallo de tipo desgaste, corte ni deformación. Comprobar la corredera en el tubo.

6 Tornillo de apriete de la corredera:

Comprobar el estado del tornillo de apriete, no debe presentar ningún fallo de tipo desgaste, corte, deformación ni oxidación. Comprobar su funcionamiento atornillándolo y desatornillándolo.

7 Tornillo articulado:

Controlar la presencia y el estado del tornillo articulado, no debe presentar ningún fallo de tipo desgaste, corte, deformación ni oxidación. Comprobar su funcionamiento atornillándolo y desatornillándolo.

8 Tuerca de corredera:

Comprobar el estado de la tuerca en la corredera, no debe presentar ningún fallo de tipo desgaste, corte, deformación ni oxidación.

9 Tornillo de tope:

Comprobar la presencia y el apriete del tornillo de tope en el tubo, no debe presentar ningún fallo de tipo desgaste, corte, deformación ni oxidación.

10 Pasador de bloqueo:

Controlar el estado del pasador de bloqueo, no debe presentar ninguna deformación, corte, desgaste ni oxidación. Comprobar el funcionamiento del pasador manipulándolo.

Estado de conservación:

Evaluar el estado de conservación teniendo en cuenta los controles anteriores y el aspecto general del producto.



Eseguire il controllo scheda d'ispezione alla mano, senza utilizzare utensili o dispositivi di misura particolari. Osservare e controllare al tatto tutte le parti del prodotto in modo da rilevare eventuali anomalie. Se uno degli elementi da controllare indicati di seguito dovesse rivelarsi difettoso, non usare più il dispositivo e sostituirlo con uno conforme oppure restituirlo a Kratos Safety o rivolgersi a un centro autorizzato per effettuare le riparazioni necessarie. L'uso della presente scheda per le ispezioni periodiche è riservata alle sole persone competenti.

Eseguire una verifica visiva della barra di ancoraggio; la barra di ancoraggio deve essere ispezionabile.

1 Anelli di ancoraggio:

Controllare che gli anelli di ancoraggio non presentino segni di usura, tagli, segni di ossidazione o deformazioni. Controllare il serraggio delle viti senza testa con esagono incassato e dei dadi autobloccanti.

2 Piastra di appoggio:

Controllare che la piastra di appoggio e i rivetti di fissaggio non presentino segni di usura, tagli o deformazioni. Controllare il corretto serraggio dei dadi autobloccanti.

3 Pattini antiscivolo:

Controllare che i pattini antiscivolo non presentino segni di usura, tagli o deformazioni e siano correttamente serrati.

4 Tubo:

Controllare che il tubo di alluminio e le aperture di regolazione non presentino segni di usura, tagli o deformazioni.

5 Il Carrello:

Controllare che il carrello e i rivetti di fissaggio non presentino segni di usura, tagli o deformazioni. Controllare inoltre che scorra liberamente sul tubo.

6 Vite di serraggio dell'anticaduta scorrevole:

Controllare che la vite di serraggio non presenti tagli, deformazioni, segni di usura o segni di ossidazione. Svitare e avvitarla per controllare che funzioni correttamente.

7 Vite articolata:

Controllare che la vite articolata sia presente e non abbia deformazioni, tagli, segni di usura o segni di ossidazione. Svitare e avvitarla per controllare che funzioni correttamente.

8 Dado dell'anticaduta scorrevole:

Controllare che il dado dell'anticaduta scorrevole non presenti tagli, deformazioni, segni di usura o segni di ossidazione.

9 Vite di finecorsa:

Controllare che la vite di finecorsa sia presente sul tubo, sia correttamente serrata e non abbia tagli, deformazioni, segni di usura o di ossidazione.

10 Coppiglia di blocco:

Controllare che la coppiglia di blocco non presenti deformazioni, tagli, segni di usura o segni di ossidazione. Inserire e togliere la coppiglia per controllare che funzioni correttamente.

Stato di conservazione:

Valutare lo stato di conservazione prendendo in considerazione le verifiche elencate sopra e l'aspetto generale del prodotto.



Führen Sie die Bedienungsanleitung des Produkts sowie das entsprechende Blatt des Prüfbuchs mit sich und nehmen Sie weder Spezialwerkzeug noch ein besonderes Messgerät zu Hilfe. Führen Sie eine Sicht- und Tastprüfung jedes Produktbestandteils durch, um Anomalien aufzudecken. Ist bei der Überprüfung einer der unten angegebenen Kontrollpunkte fehlerhaft, darf das Höhensicherungsgerät nicht mehr genutzt werden und muss durch ein konformes Produkt ersetzt oder an Kratos Safety bzw. an ein ermächtigtes Prüfungszentrum zurückgeschickt werden, um dort repariert zu werden. Die Verwendung dieses Formulars für regelmäßige Inspektionen ist befähigten Personen vorbehalten.

Führen Sie an der Ankerstange eine Sichtkontrolle durch; dieses muss überprüfbar sein.

1 Aufhängungselemente:

Überprüfen Sie den einwandfreien Zustand der Aufhängungselemente; es dürfen keine Abnutzungserscheinungen, Einschnitte oder Verformungen vorhanden sein. Überprüfen Sie, ob alle Innensechskantschrauben und Kontermuttern ordnungsgemäß angezogen sind.

2 Stützlasche:

Überprüfen Sie den einwandfreien Zustand der Stützlasche und der Befestigungsnieten; es dürfen keine Abnutzungserscheinungen, Einschnitte oder Verformungen vorhanden sein. Überprüfen Sie, ob die Kontermuttern ordnungsgemäß angezogen sind.

3 Rutschhemmende Beläge:

Überprüfen Sie den einwandfreien Zustand der rutschhemmenden Beläge sowie deren Befestigung; es dürfen keine Abnutzungserscheinungen, Einschnitte oder Verformungen vorhanden sein.

4 Rohr:

Überprüfen Sie den einwandfreien Zustand des Aluminiumrohrs und der Einstellöffnungen; es dürfen keine Abnutzungserscheinungen, Einschnitte oder Verformungen vorhanden sein.

5 Beweglicher Anker:

Überprüfen Sie den einwandfreien Zustand der Beweglicher Anker und der Befestigungsnieten; es dürfen keine Abnutzungserscheinungen, Einschnitte oder Verformungen vorhanden sein. Überprüfen Sie die Gleitbewegung auf dem Rohr.

6 Feststellschraube der mitlaufenden Seilklemme:

Überprüfen Sie den einwandfreien Zustand der Feststellschraube; es dürfen keine Abnutzungserscheinungen, Einschnitte, Verformungen oder Oxidationen vorhanden sein. Überprüfen Sie ihre Funktionstüchtigkeit durch Festschrauben und Lösen.

7 Gelenkschraube:

Überprüfen Sie das Vorhandensein und den einwandfreien Zustand der Gelenkschraube; es dürfen keine Abnutzungserscheinungen, Einschnitte, Verformungen oder Oxidationen vorhanden sein. Überprüfen Sie ihre Funktionstüchtigkeit durch Festschrauben und Lösen.

8 Mutter der mitlaufenden Seilklemme:

Überprüfen Sie den einwandfreien Zustand der Mutter auf der mitlaufenden Seilklemme; es dürfen keine Abnutzungserscheinungen, Einschnitte, Verformungen oder Oxidationen vorhanden sein.

9 Anschlagschraube:

Überprüfen Sie, ob die Anschlagschraube auf dem Rohr vorhanden und ordnungsgemäß angezogen ist; es dürfen keine Abnutzungserscheinungen, Einschnitte, Verformungen oder Oxidationen vorhanden sein.

10 Verriegelungsbolzen:

Überprüfen Sie den einwandfreien Zustand des Verriegelungsbolzens; es dürfen keine Abnutzungserscheinungen, Einschnitte, Verformungen oder Oxidationen vorhanden sein. Überprüfen Sie die Funktionstüchtigkeit des Bolzens durch Betätigung.

Allgemeiner Zustand:

Bewerten Sie den allgemeinen Zustand des Produkts unter Berücksichtigung der oben erwähnten Prüfungen und seines allgemeinen Erscheinungsbilds.